



Notice montage

« Transformation Azur »

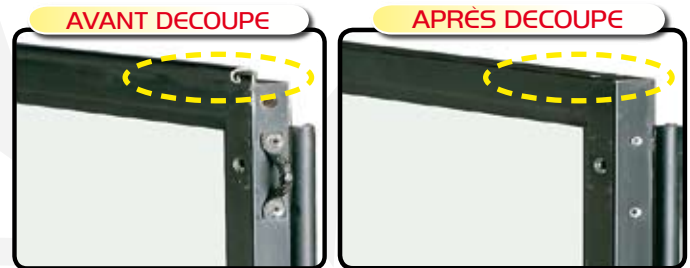
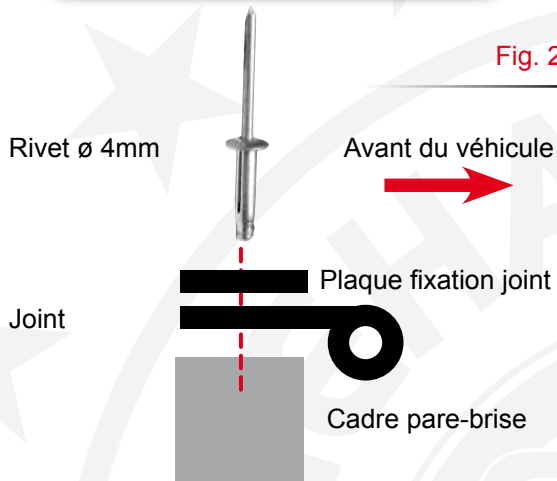
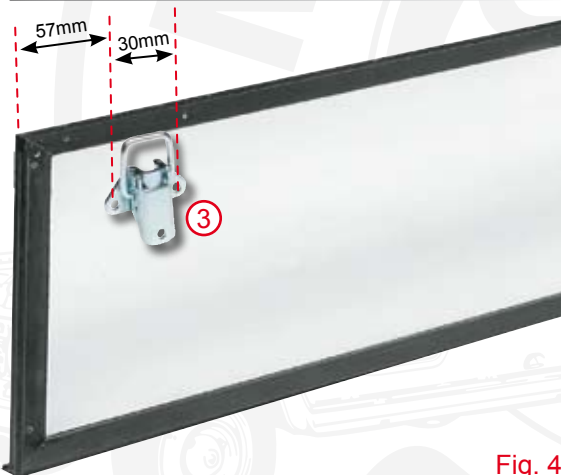

Fig. 2



1/ A l'aide d'une scie à métaux ou d'une disques, découpez la gorge qui permettait de fixer votre ancien toit sur le pare-brise. Vous pouvez aussi adapter sur votre pare-brise une barre supérieur de pare-brise Azur (Réf. : 0600121)

Fig. 3



2/ Rivetez le joint sur le dessus du pare-brise à l'aide de la plaque de fixation (bourrelet joint orienté vers l'avant) Voir fig.2

3/ Rivetez les fermoirs de toit (n°3) sur le montant supérieur de votre pare-brise. (Pour définir sa position, présentez le U avant) Voir fig. 3

Fig. 4

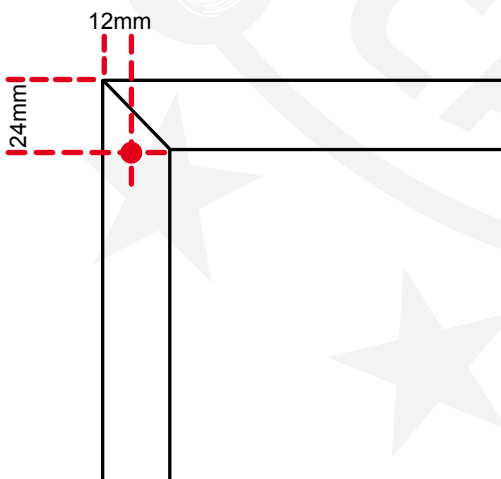

Fig. 5

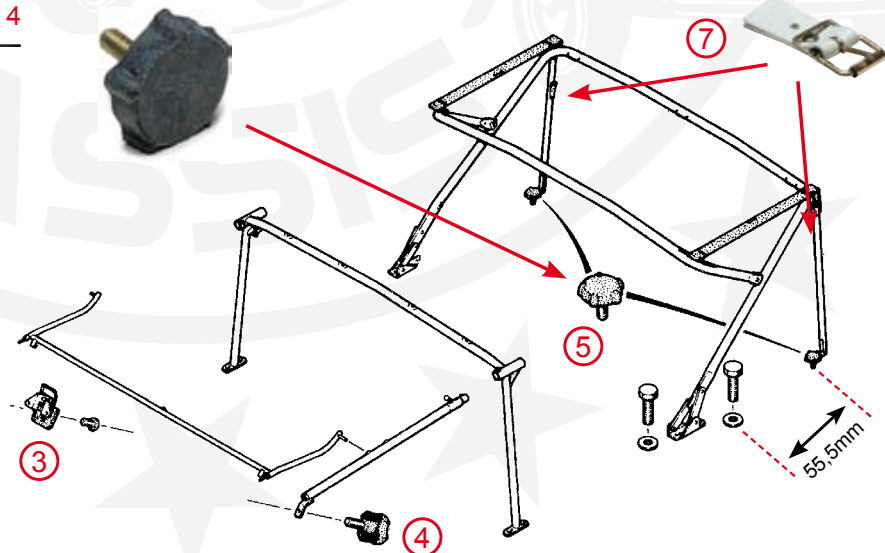
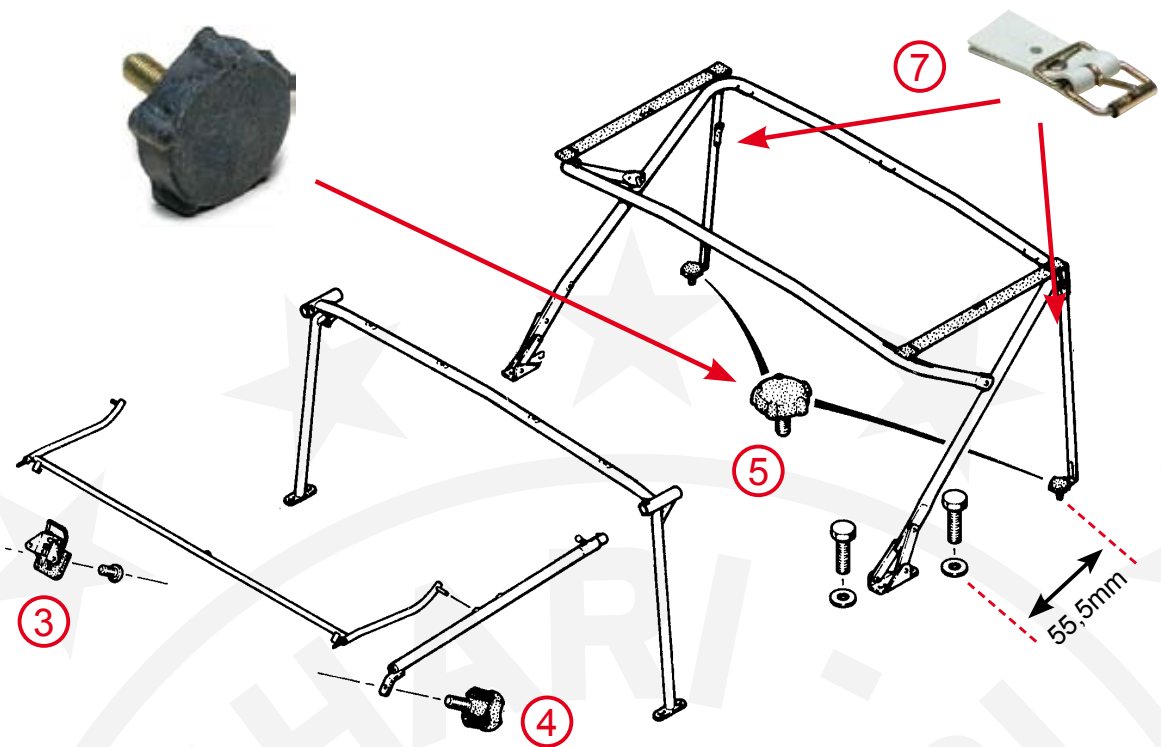

Fig. 5



4/ Percez le pare-brise à ses deux angles, diam. 4,2mm, puis à l'aide d'un taraud de diam. 5mm filetez ces deux percages qui recevront la molette de barre avant. Voir fig.4

5/ **Fixation du U arrière** : immobilisez le à l'aide des molettes n°5, Voir fig. 5. Percez le plastique de la carrosserie à la côte indiquée ci-contre et fixez le U arrière à l'aide de vis de 9mm.

NB : si votre véhicule a été immatriculé à partir de 1983, l'armature métallique comporte déjà les écrous de fixation.

Fig. 6

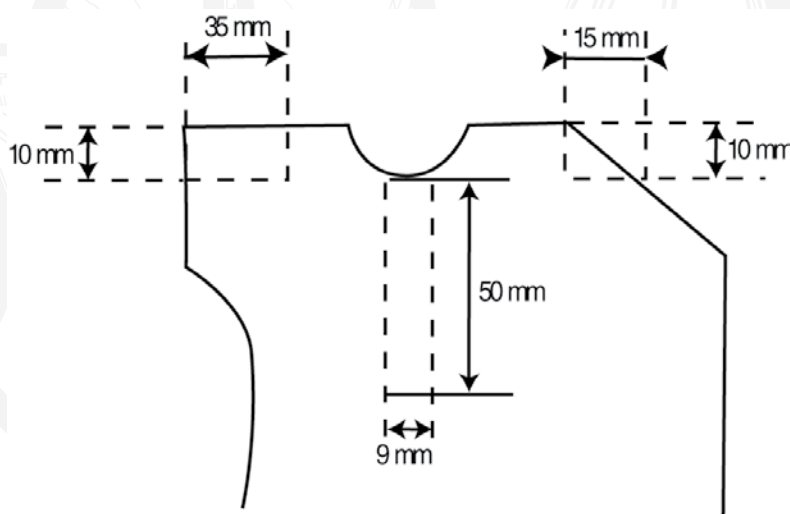

6/ **Assemblage du U centrale** : démontez vos anciens montants latéraux (en perçant les rivets qui les assemblent à l'aide d'une mèche de 4mm) Les présentez sur le U central et procédez à la découpe de la partie intérieure pour passer le renfort du U central. Voir fig. 6 Procédez au remontage des montants.

7/ Il ne vous reste plus qu'à procéder au montage de la bâche. Montez à l'aide d'un rivet de diamètre 5mm, les sangles de U arrières n°7. Installez les bâches latérales.